

VSD 250



832



OMAS[®]

Food machinery

VSD 250 832

● Diese **OMAS** Aufschnittmaschinen sind ideal für Kleinbetriebe und kleinere Gemeinschaften, die ein sorgfältiges Aufschneiden von Wurst, Fleisch, Gemüse usw. wünschen.

● Die gegen Feuchtigkeit und Salze korrosionsfeste Struktur aus eloxiertem Aluminium behält verstärkt ihr angenehm silbernes Aussehen. bei den optimalen Werten. Dadurch werden auch Dauerbetrieb unter starker Belastung sowie eine verlängerte, wartungsfreie Messer-Lebensdauer möglich.

● Schichtverchromtes Stahlmesser, abnehmbarer Schlitten, einfach abnehmbarer Messerschutz, ein belüfteter und leistungsfähiger Motor und große Schneidfähigkeit, sind nur einige der Eigenschaften dieser **OMAS** Maschine.

● Schichtverchromtes Stahlmesser, wegklappbarer Schlitten, einfach entfernbarer Messerschutz, ein belüfteter und leistungsfähiger Motor und hohe Schnittkapazität, sind nur einige der guten Eigenschaften der **OMAS 832**.

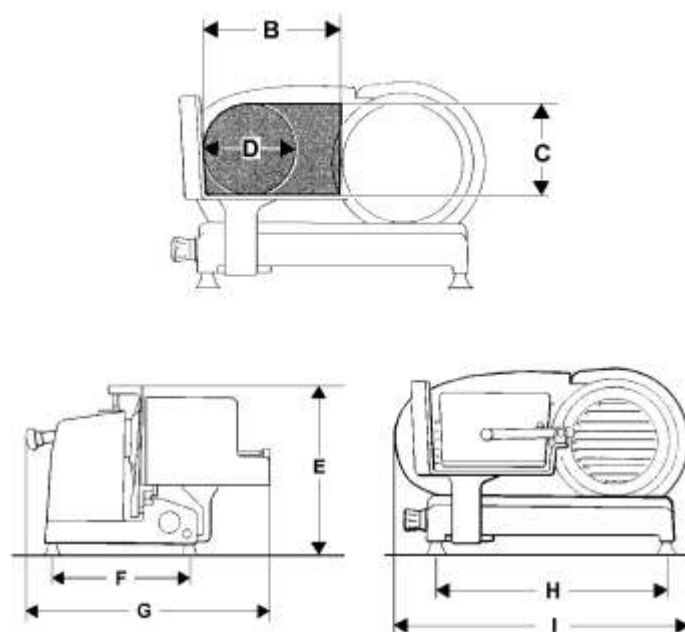
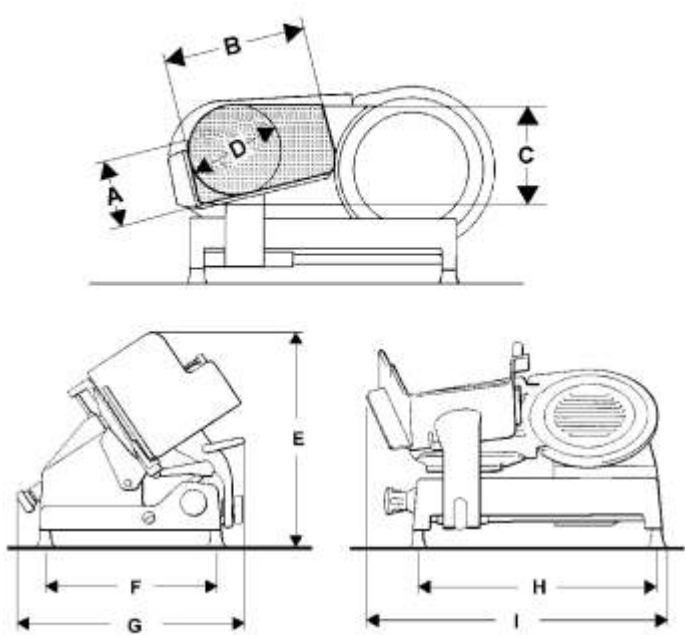

		VSD 250	832
Messer	Ø mm	250	220
Schneidfähigkeit	A	125	
	B	190	180
	C	175	155
	D	155	155
Raumbedarf in mm	E	390	330
	F	300	290
	G	440	400
	H	380	360
	I	520	460

Elektrische Merkmale des Motors

W	V	Hz	Phasenzahl	Dienst
200	230	50	1~	S1

OPTIONEN

107 gezahntes Messer mit Teflonbeschichtung

OMAS[®]

Food machinery

OMAS S.p.A.

Via 4 Novembre, 6 - 21040 Oggiona S. Stefano (VA) - ITALY

Tel. +39 - 0331 214311 - Fax +39 - 0331 214350

E-Mail: omas@omasspa.it - Internet:www.omasspa.it